



میکسر مستغرق

SUBMERSIBLE MIXER TSM-D/TSM-G Series

- قدرت موتور: 2.2-22 kw
- مناسب جهت تصفیه خانه های آب و فاضلاب و مخازن همگن سازی
- کوپل مستقیم و گیربکس دار

انواع :

در دو سری کوپل مستقیم (TSM-D) و گیربکس دار (TSM-G)

کاربرد:

در فرآیندهای بیولوژیکی تصفیه فاضلاب مورد استفاده قرار می گیرد.

مشخصات کلی:

قابل ارائه از جنس فولاد ضدزنگ، مقاوم در محیط های خورنده

از این نوع میکسر می توان در فرآیندهای تصفیه فاضلاب، همگن سازی در مخازن جمع آوری و نظایر آن استفاده کرد.

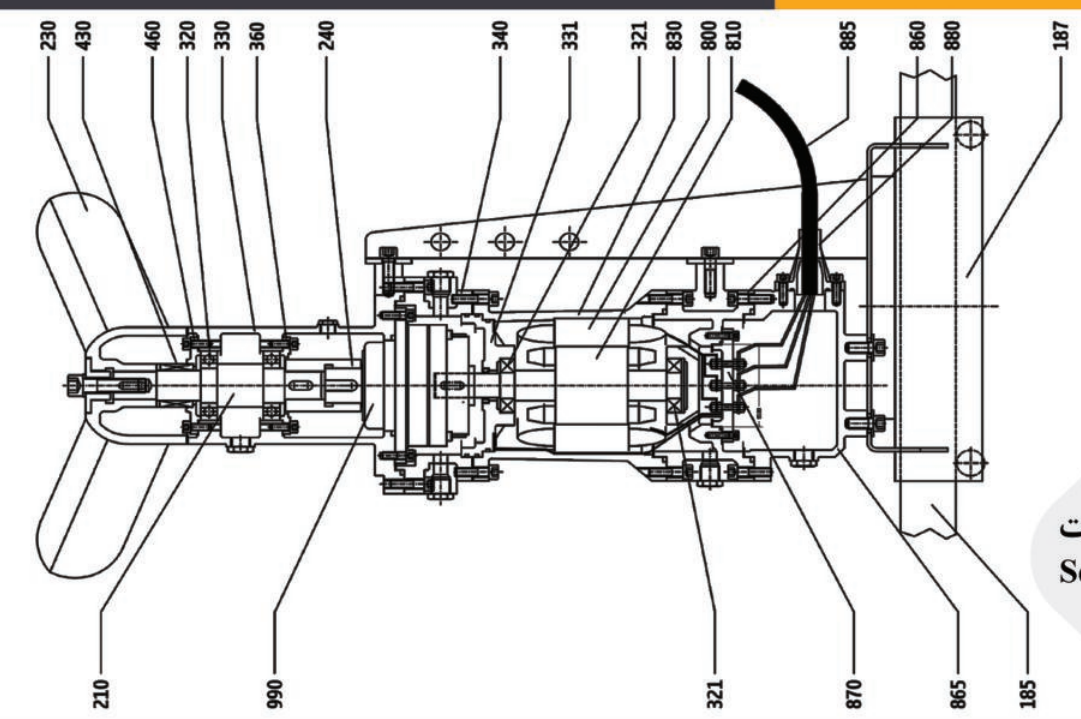

نقشه برش خورده و جنس قطعات
Sections and Material of Pieces



TSM-G

۳۵۰-۲۵۰/۱۴۵۰ دور بر دقیقه



TSM-D

۹۶۰ و ۷۴۰ دور بر دقیقه

کارخانه:
تاکستان - ابتدای
جاده تاکستان - قزوین
خیابان صنعت سوم

۰۲۸ - ۳۵۲۲۷۴۲۶

دفتر مرکزی:
تهران - سعادت آباد - علامه
طباطبائی شمالی - ساختمان
سهیل طبقه ۲ - واحد ۱۰

۰۲۱ - ۲۲۳۵۷۷۶۱ - ۳

دفتر فروش:
تهران - خیابان جمالزاده شمالی
خیابان صدوقی شرقی - پلاک ۵۰

۰۲۱ - ۶۶۹۴۶۰۰۶

www.TOOLGOSTAR.com

Email: info@toolgostar.com

Part No.	Description	Material Class		Part No.	Description	Material Class	
		CC	GG			CC	GG
185	Column	Stainless steel(AISI 304)	Stainless steel(AISI 304)	430	Mechanical Seal	SiC-SiC	SiC-SiC
187	Guide	Stainless steel(AISI 304)	Stainless steel(AISI 304)	460	Seal Cover	Grey cast iron(GG25)	GG25
210	Shaft	Stainless steel(AISI 316)	Stainless steel(AISI 420)	800	Motor	-	-
230	Propeller	Stainless steel(AISI 304)	PU*	810	Rotor	-	-
240	Coupling	Tempered steel(CK45)	Tempered steel(CK45)	830	Motor Casing	Stainless steel(AISI 304)	GG25
320	Mixer Bearing	-	-	860	Motor Cover	Stainless steel(AISI 304)	GG25
321	Motor Bearing	-	-	865	Therminal Cover	Stainless steel(AISI 304)	GG25
330	Bearing Housing	Stainless steel(AISI 304)	Grey cast iron(GG25)	870	Therminal	Grey cast iron(GG25)	GG25
331	Motor Pedestal	Grey cast iron(GG25)	Grey cast iron(GG25)	880	Gland	Stainless steel(AISI 304)	GG25
340	Adapter	Stainless steel(AISI 304)	Grey cast iron(GG25)	885	Cable	EPR	EPR
360	Bearing Cover	Grey cast iron(GG25)	Grey cast iron(GG25)	990	Gear Box	-	-

جنس مواد براساس درخواست مشتری قابل تغییر خواهد بود.
در حوزه فولادهای ضدزنگ، سایر گریدهای آن براساس شرایط کاری قابل ارائه خواهد بود.

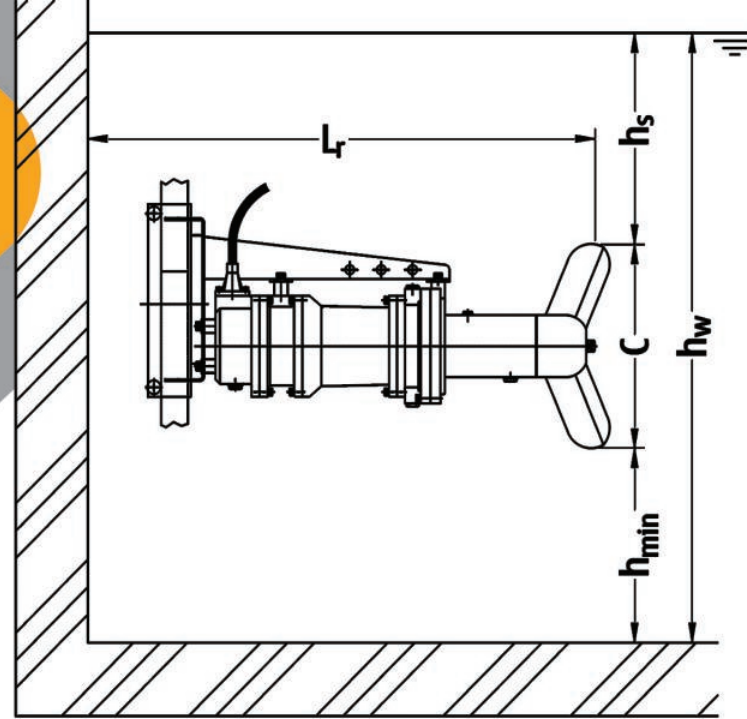

h_{min}	$\geq 0.5 \times C$
h_s	$\geq C$
h_w	$\geq 2.5 \times C$
L_r	$\geq 1.5 \times C$

اندازه های میکسر
Mixer Dimensions

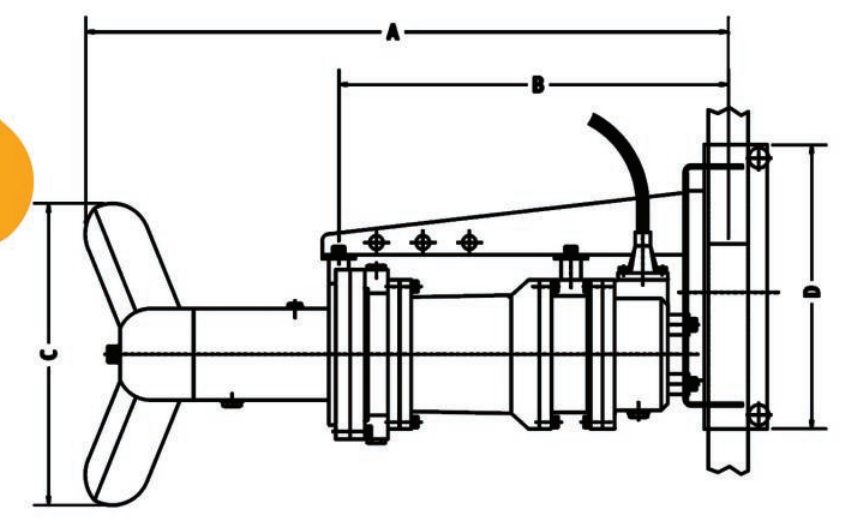

میکسرهای کوپل مستقیم
Direct Mixers

TYPE	Motor Power (kw)	Motor/Propeller Speed (rpm)	No. Of Blades	Weight* (Kg)	A* (mm)	B* (mm)	C (mm)	D* (mm)
TSM-D 225-3/2.2-4	2.20	1450 / 1450	3	70	700	500	225	450
TSM-D 235-3/3-4	3.00	1450 / 1450	3	80	700	500	235	450
TSM-D 250-3/4-4	4.00	1450 / 1450	3	125	750	520	250	450
TSM-D 265-3/5.5-4	5.50	1450 / 1450	3	160	800	580	265	450
TSM-D 285-3/2.2-6	2.20	950 / 950	3	80	750	600	285	450
TSM-D 300-3/3-6	3.00	950 / 950	3	100	800	600	300	450
TSM-D 320-3/4-6	4.00	950 / 950	3	125	900	650	320	450
TSM-D 340-3/5.5-6	5.50	950 / 950	3	150	950	650	340	450
TSM-D 365-3/7.5-6	7.50	950 / 950	3	180	1000	700	365	450

* : May Vary In Actual Products.

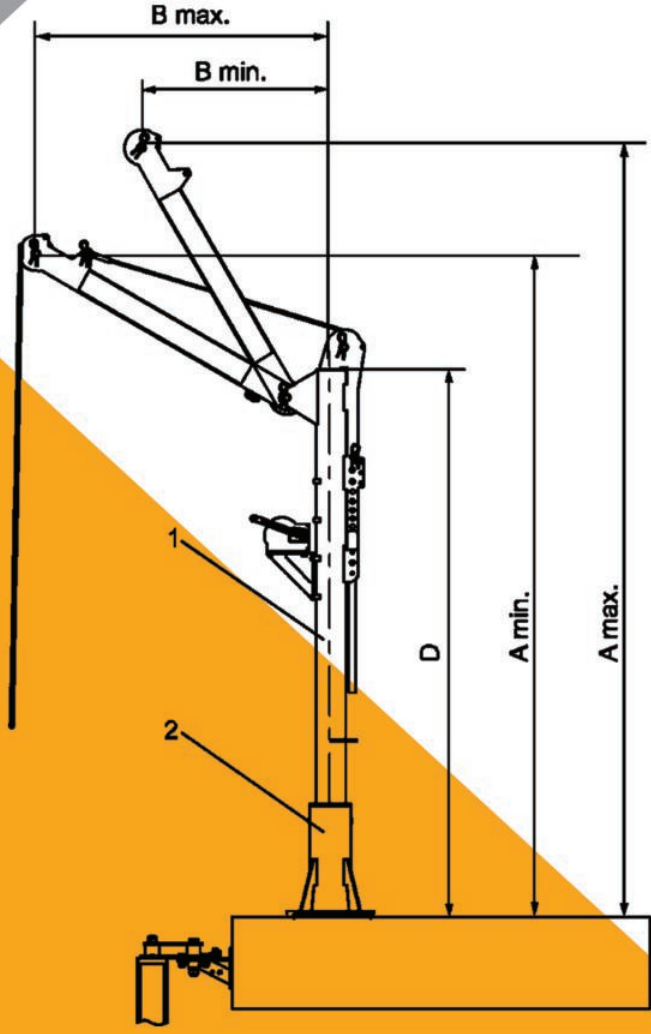

Dimension	Crane code		
	1	2	3
A min. (mm)	2255	2838	2838
A max. (mm)	2911	3521	3521
B min. (mm)	405	654	654
B max. (mm)	1005	1474	1474
D (mm)	2130	2286	2280
Wire	ø4	ø6	ø7
Maximum load (kg)	100	250	500
Total weight (kg)	35	61	76

میکسرهای گیربکس دار
Gearbox mixers

TYPE	Motor Power (kw)	Motor/Propeller Speed (rpm)	No. Of Blades	Weight* (Kg)	A* (mm)	B* (mm)	C (mm)	D* (mm)
TSM-G 410-2/2.2-4/310	2.20	1450/310	2	105	850	500	410	450
TSM-G 430-2/3-4/310	3.00	1450/310	2	115	850	500	430	450
TSM-G 480-2/4-4/310	4.00	1450/310	2	150	880	520	480	450
TSM-G 460-2/5.5-4/370	5.50	1450/370	2	190	1050	600	460	450
TSM-G 530-2/5.5-4/290	5.50	1450/300	2	190	1050	600	530	450
TSM-G 490-2/7.5-4/370	7.50	1450/370	2	225	1100	650	490	450
TSM-G 565-2/7.5-4/290	7.50	1450/300	2	225	1100	650	565	450
TSM-G 530-2/11-4/370	11.00	1450/370	2	300	1200	720	530	450
TSM-G 610-2/11-4/290	11.00	1450/300	2	300	1200	720	610	450
TSM-G 570-2/15-4/360	15.00	1450/360	2	350	1350	850	570	500
TSM-G 650-2/15-4/290	15.00	1450/290	2	350	1350	850	650	500
TSM-G 590-2/18.5-4/360	18.50	1450/360	2	450	1450	900	590	500
TSM-G 680-2/18.5-4/290	18.50	1450/290	2	450	1450	900	680	500
TSM-G 610-2/22-4/360	22.00	1450/360	2	520	1500	950	610	500
TSM-G 700-2/22-4/290	22.00	1450/290	2	520	1500	950	700	500

* : May Vary In Actual Products.