

SUBMERSIBLE SEWAGE PUMP

TSS Series



فلنج خروجی:
DN 65-DN 200
استاندارد فلنج ها: مطابق
DIN 2501
PN 10 RF

**SUBMERSIBLE
SEWAGE
PUMP**

کاربرد:

- انتقال آب از مخازن زمینی استخر - رودخانه
- انتقال آب آلوده و حاوی مواد جامد
- انتقال فاضلاب صنعتی و شهری

مشخصات کلی:

- قابلیت نصب تا عمق ۴ متری آب
- قابلیت نصب در حالت ثابت و متحرک

قابلیت اطمینان بالا 

بازدهی مطلوب 

توانایی انتقال مواد جامد همراه آب 

www.TOOLGOSTAR.com

Email: info@toolgostar.com

کارخانه:
تاکستان - ابتدای
جاده تاکستان - قزوین
خیابان صنعت سوم

۰۲۸ - ۳۵۲۲۷۴۲۶

دفتر مرکزی:
تهران - سعادت آباد - علامه
طباطبائی شمالی - ساختمان
سپهیل طبقه ۲ - واحد ۱۰

۰۲۱ - ۲۲۳۵۷۷۶۱ - ۳

دفتر فروش:
تهران - خیابان جمالزاده شمالی
خیابان صدوقی شرقی - پلاک ۵۰

۰۲۱ - ۶۶۹۴۶۰۰۶



Industrial Group.

Zagros Pump
TOOLGOSTAR Pump Division.

در محدوده های نمایش داده شده فوق،
الکتروپمپ مناسب بر حسب درخواست مشتری ارائه می گردد.

- پروانه چند کاناله - ۲۹۰۰ و ۱۴۵۰ دور بر دقیقه
- پروانه چند کاناله - ۹۶۰ دور بر دقیقه
- پروانه چند کاناله - ۷۲۵ دور بر دقیقه
- پروانه چند کاناله - ۵۸۰ و ۴۸۰ دور بر دقیقه
- پروانه نیمه باز - ۲۹۰۰ و ۱۴۵۰ دور بر دقیقه
- پروانه تک کاناله - ۲۹۰۰، ۱۴۵۰ و ۹۶۰ دور بر دقیقه

Discharge flange dimensions PN 10 (mm)- According to DIN 2501							
Type	DA	DE	DF	DG	DT	DN	DD
Round	65	145	185	118	22	4	19
	80	160	200	132			
	100	180	220	156	24	8	
	150	240	285	211	26		
	200	295	340	266	30		

Pump Type	DIMENSION													
	DA	KW	A	B	C	D	E	F	J	L1	L2	WEIGHT (kg)		
TSS - 65-1.5	65	1.5	497	291	353	144	265	200	200	140	576	52		
TSS - 65-5.5		5.5	573	339	403	170	315		250		765	117		
TSS - 65-7.5		7.5								215	260	140		
TSS - 65-11		11	640	414	433	207	345		280		864	167		
TSS - 65-15		15									948	210		
TSS - 65-18.5		18.5	696	486	453	243	365		300	280	951	231		
TSS - 65-22	22									951	240			
TSS - 80-2.2	80	2.2	534	320	378	157	285	298	210	279	668	80		
TSS - 80-4		4									727	87		
TSS - 80-5.5		5.5	640	381	453	188	360	334	255	310	824	118		
TSS - 80-7.5		7.5										123		
TSS - 80-11		11	734	455	513	221	420	350	315	329	938	157		
TSS - 80-15		15										163		
TSS - 80-22	22	777	497	533	245	440	363	335	332	1021	223			
TSS - 100-4	100	4	577	320	420	157	315	313	210	279	727	89		
TSS - 100-5.5		5.5	653	381	465	188	360	334	255	310	824	121		
TSS - 100-7.5		7.5										125		
TSS - 100-11		11	746	455	525	221	420	350	315	329	938	160		
TSS - 100-15		15										166		
TSS - 100-22		22	790	497	545	245	440	363	335	332	1021	226		
TSS - 150-5.5	150	5.5	713	381	525	188	385	369	255	310	824	127		
TSS - 150-7.5		7.5										132		
TSS - 150-11		11	806	455	585	221	445	385	315	329	938	166		
TSS - 150-15		15										172		
TSS - 150-22		22	850	497	605	245	465	398	335	332	1021	232		
TSS - 150-45		45										681		
TSS - 150-75	75	1153			355					364	1055	737		
TSS - 150-90	90											1151		
TSS - 150-110	110	1118			320					504	1700	1191		
TSS - 200-45	200	45									394	1057	1001	
TSS - 200-75		75										1507	1169	
TSS - 200-90		90	1254	735	875	379	705	444	500			1707	1269	
TSS - 200-110		110										534	1507	1309
TSS - 200-132		132											1787	1649

ابعاد و اندازه های پمپ
Pump sizes

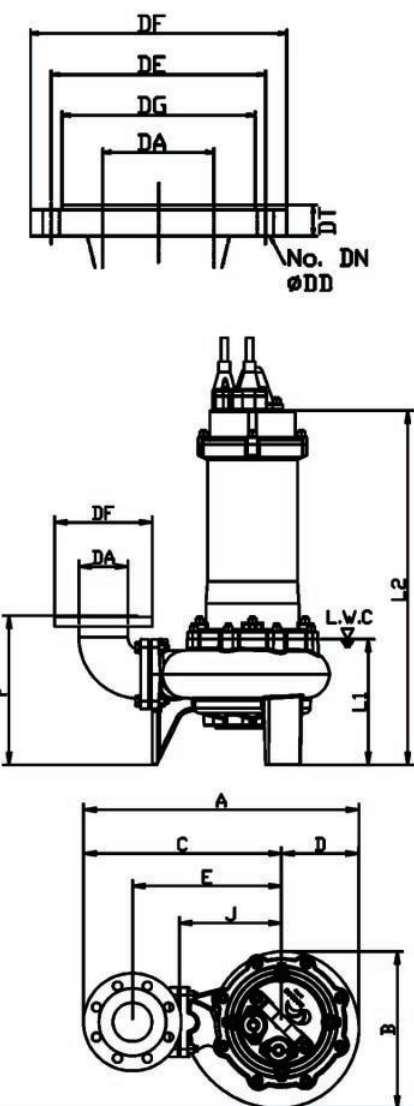

نقشه برش خورده
و جنس قطعات
Sections and
Material of Pieces

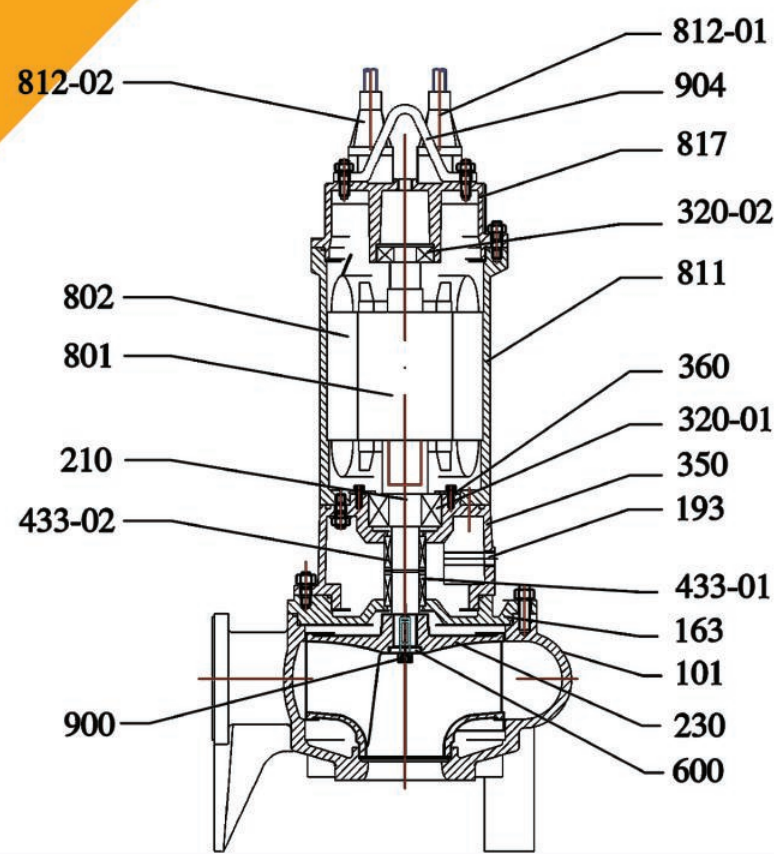

Part Number	Description	Material	Quantity per unit
101	Pump Casing	Grey Cast Iron GG-25	1
163	Pump Cover	Grey Cast Iron GG-25	1
193	Oil Plug	NBR/Stainless Steel	1 set
210	Shaft	Stainless Steel AISI 420	1
230	Impeller	Grey Cast Iron GG-25	1
320-01	Ball Bearing		1
320-02	Ball Bearing		1
350	Adaptor	Grey Cast Iron GG-25	1
360	Bearing Cover	Steel	1
433-01/02	Mechanical Seal		1 set
600	Disc	Steel	1
801	Rotor		1
802	Stator		1
811	Motor Casing	Grey Cast Iron GG-25	1
812-01	Power Cable Gland		1
812-02	Control Cable Gland		1
817	Motor Cover	Grey Cast Iron GG-25	1
900	Impeller Bolt	Stainless Steel AISI 304	1
904	Lifting Hanger	Steel	1

منحنی عملکرد پمپ ها
Curves

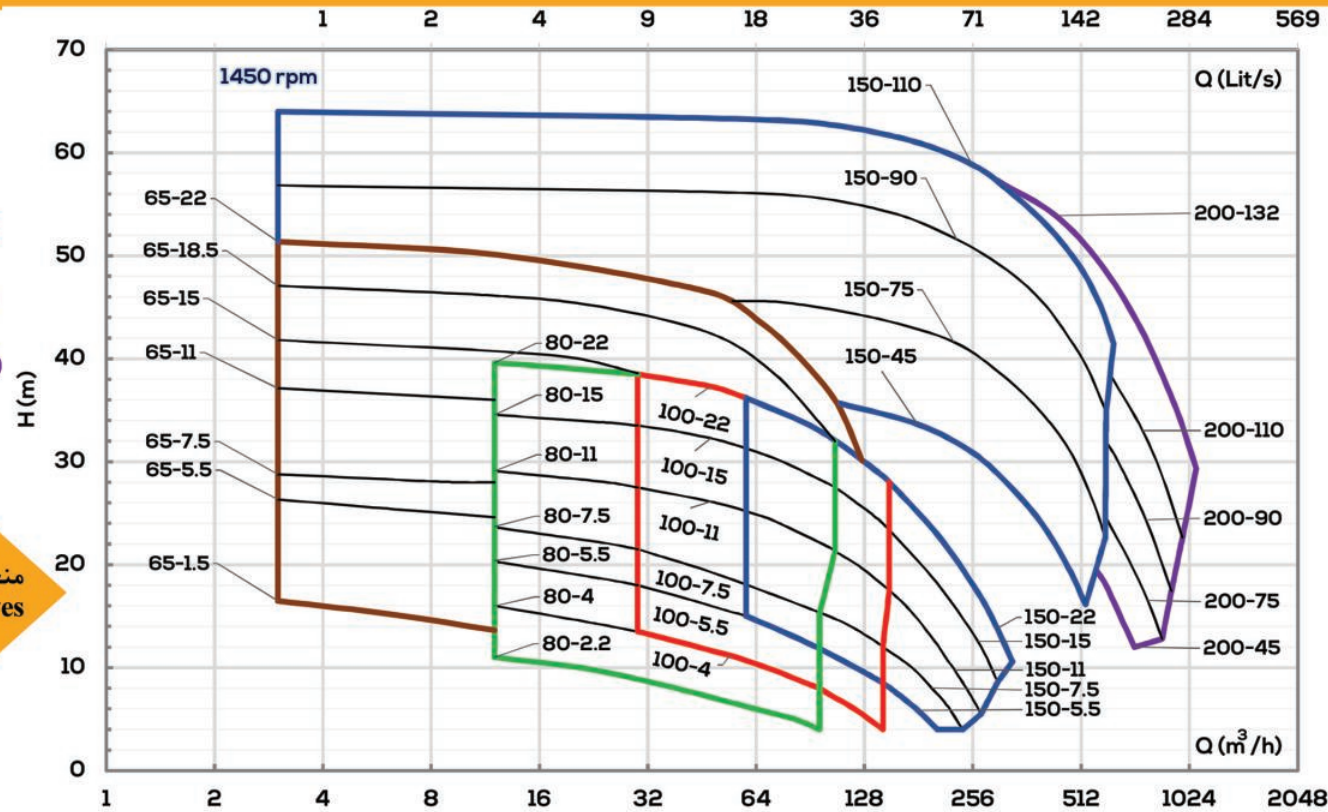

پمپ لجن کش شناور TSS Series